



REMERCIEMENTS

Merci d'avoir choisi un produit **EUROPSONIC**. Ce produit a été soigneusement vérifié par un contrôle qualité avant son envoi. Une utilisation correcte prolongera la performance et la durée de vie sur des années. Nous vous recommandons de lire attentivement le manuel d'instructions avant d'utiliser ce produit.

INFORMATION IMPORTANTE AVANT L'INSTALLATION

Veuillez lire et observer toutes les instructions et remarques contenues dans ce manuel. Conservez le manuel d'origine pour vous y référer dans le futur. Lors du déballage de votre nouveau produit, veuillez premièrement comparer vos articles reçus avec votre commande, deuxièmement vérifiez s'il y a des articles endommagés. Si quelque chose manque ou est endommagé, veuillez contacter alors immédiatement votre revendeur ou notre service après-vente. Ne jamais essayer de réparer ce produit par vous-même. Prenez un instant pour compléter ci-dessous les informations d'achat du produit. Le numéro de série de ce produit doit se trouver sur son couvercle. Ce numéro de série sera demandé par l'usine lors d'un renseignement ou d'une aide technique.

Précaution d'emploi :

Eviter l'humidité, la poussière et les pièces enfumées.
Ne pas exposer l'appareil au soleil ou à des sources de chaleur pendant de longue période.
Ce dispositif doit également être connecté uniquement à la source d'énergie décrite dans le manuel.
Le lieu de montage doit être correctement ventilé, sans poussière, sec et à l'abri du soleil.
Cet appareil doit être nettoyé seulement avec un chiffon humide après avoir débrancher l'alimentation.
Assurez-vous que l'appareil a bien une mise à la terre.
Ne jamais exposer le produit à la pluie ou à l'humidité pour éviter les dangers d'électrocution.
Toute réparation ou entretien doit être effectué par une personne qualifiée.
Toute installation et réparation doivent être conformes aux lois en vigueur.
Ne pas ouvrir le couvercle, risques de chocs électriques et autres dangers.
Ne rien poser sur le produit qui sera susceptible de se renverser ou de tomber à l'intérieur.
Le matériel a été testé et soumis aux normes CE.

Câbles et connecteurs

Utilisez toujours des câbles et connecteurs de bonne qualité.
Le cordon secteur de l'appareil doit être déconnecté s'il n'est pas utilisé pendant une longue période.



Garantie : Cet appareil bénéficie de la garantie **EUROPSONIC** selon les termes de nos conditions générales de vente. Tout appareil ayant subi une intervention ou une modification en dehors du S.A.V. **EUROPSONIC** sera exclu de la garantie. **Modifications :** La S.A. **EUROPSONIC** se réserve le droit d'apporter à tout moment et sans préavis, les modifications techniques ou esthétiques qu'elle jugera nécessaires.

1.1 Préparation

Téléchargez l'application MUZO Player sur votre iPhone depuis l'App Store ou pour Android sur Google play store.



Nécessite IOS 6.0 ou supérieur. Compatible iPhone, iPod et iPod touch. Cette application est optimisée pour iPhone 5 et plus.



Nécessite Android 3.2 ou plus.

Configuration pour connexion Wi-Fi :

- . Vérifiez que les haut-parleurs sont reliés à votre système WEELINK.
- . Allumez votre système WEELINK

Setup for Ethernet connection

- . Vérifiez que les haut-parleurs sont reliés à votre système WEELINK.
- . Allumez votre système WEELINK
- . Reliez votre système WEELINK à votre routeur avec un câble ethernet.

Note: Le cordon ethernet n 'est pas fourni.

Caractéristiques techniques.

Puissance :2 x 20W RMS

Impédance : 4 Ohms

Alimentation : AC 110~240V 50/60Hz

Adaptateur AC/DC : DC 15V 3A

Sensibilité : 1V

Entrées : WIFI, USB et AUX

Poids : 0.8 kg

Dimensions (mm) : 250 X 170 X 34

1.2 Configuration de votre haut-parleur Wi-Fi ou amplificateur audio Wi-Fi.

Une fois que vous avez téléchargé et ouvert l'application **MUZO Player**, elle recherchera automatiquement le haut-parleur Wi-Fi ou amplificateur Wi-Fi, s'il ne détecte pas un haut-parleur Wi-Fi existant, l'interface suivante s'affichera :

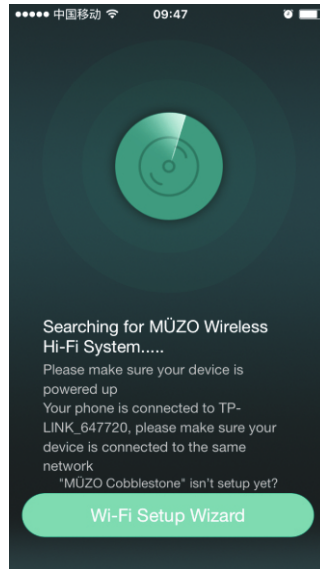

Cliquez ensuite sur **ADD Device** pour saisir le mot de passe du routeur, puis cliquez sur **Next**. Sur la page suivante, appuyez sur le bouton WPS à l'arrière du haut-parleur Wi-Fi et attendez 10 à 15 sec. Au cours de la procédure, il y aura une voix pour vous informer si la connexion est réussie ou non.

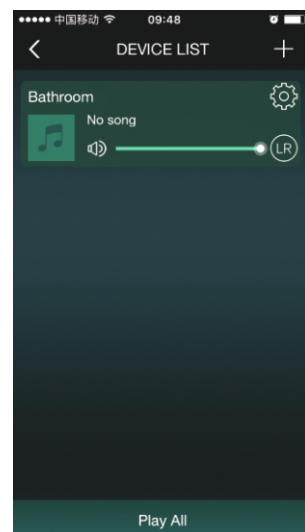
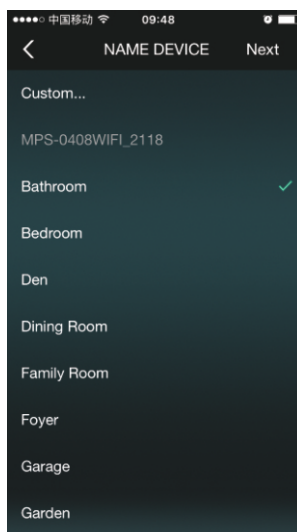
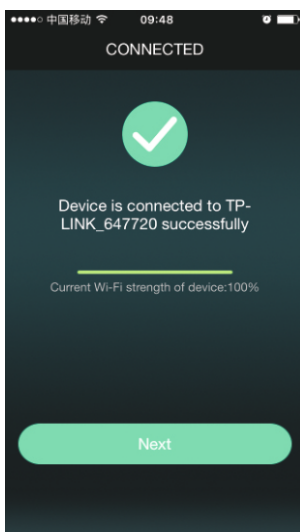
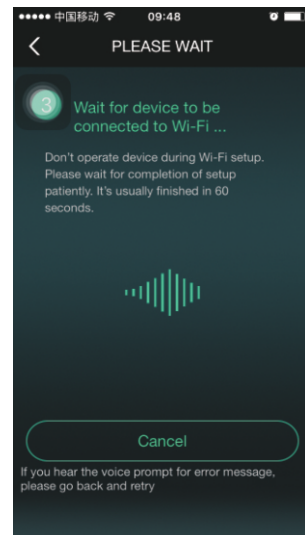
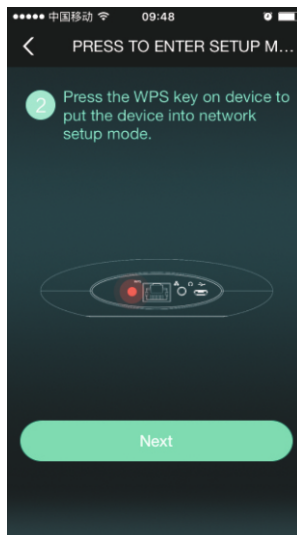
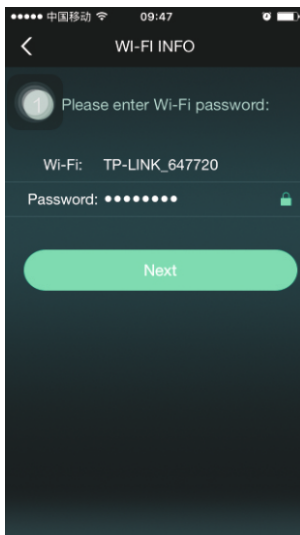

1.3 Ajout d'un autre haut-parleur Wi-Fi ou amplificateur audio Wi-Fi

Si vous souhaitez ajouter un autre haut-parleur Wi-Fi à votre réseau Wi-Fi, appuyez sur + dans le coin supérieur droit de l'application et laissez vous guider dans les mêmes instructions pour configurer le haut-parleur Wi-Fi sur le réseau Wi-Fi .

Cliquez sur + sur l'interface LISTE DE DISPOSITIF pour ajouter le périphérique selon les étapes. Une fois terminé, le nouvel appareil ajouté apparaîtra dans la LISTE DES APPAREILS comme ci-dessous:

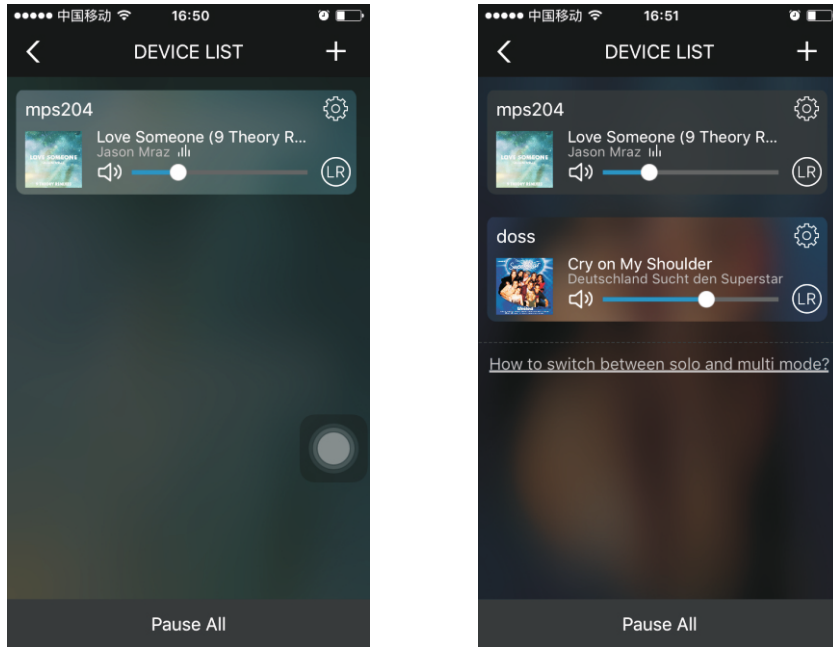

1.4 Nommer le haut-parleur Wi-Fi ou amplificateur audio Wi-Fi.

Après avoir ajouté le haut-parleur Wi-Fi, il affichera l'interface comme dans l'image ci-dessous, et vous pouvez appeler le haut-parleur Wi-Fi par la pièce dans laquelle il se trouve.

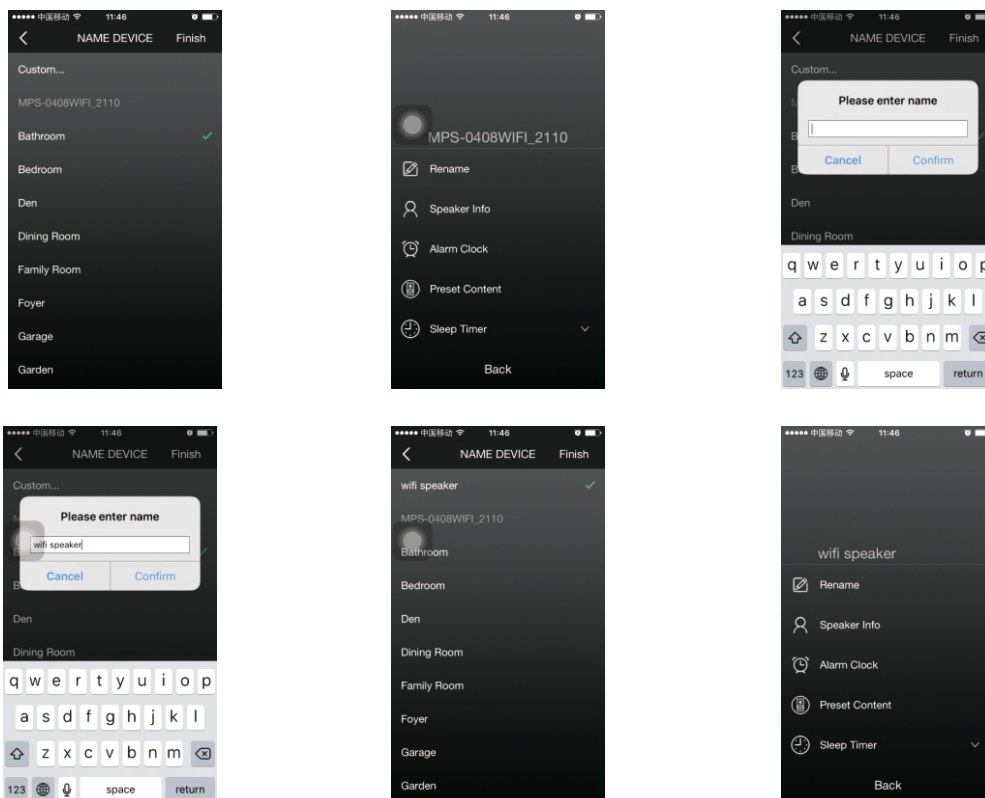

2 Visite de l'application MUZO Player

L'application MUZO Player facile à utiliser transforme votre téléphone intelligent en une télécommande pour contrôler la lecture de musique sur tous les haut-parleurs Wi-Fi de votre domicile

Contrôlez la musique et sa diffusion en un seul endroit

Le tableau de bord vous permet de voir ce que la musique joue dans chaque pièce.

Multi-pièce

Vous pouvez diffuser de la musique de façon globale ou lire différentes chansons dans différentes pièces

Multi-canal

Vous voulez écouter la radio dans une pièce et votre liste de lecture de musique sur une autre ?

Vous pouvez le faire avec cette fonctionnalité.

Music playback

Présélectionnez des listes de lecture de musique qui peuvent être jouée et contrôlée avec votre téléphone ou avec le haut-parleur Wi-Fi / amplificateur audio Wi-Fi.

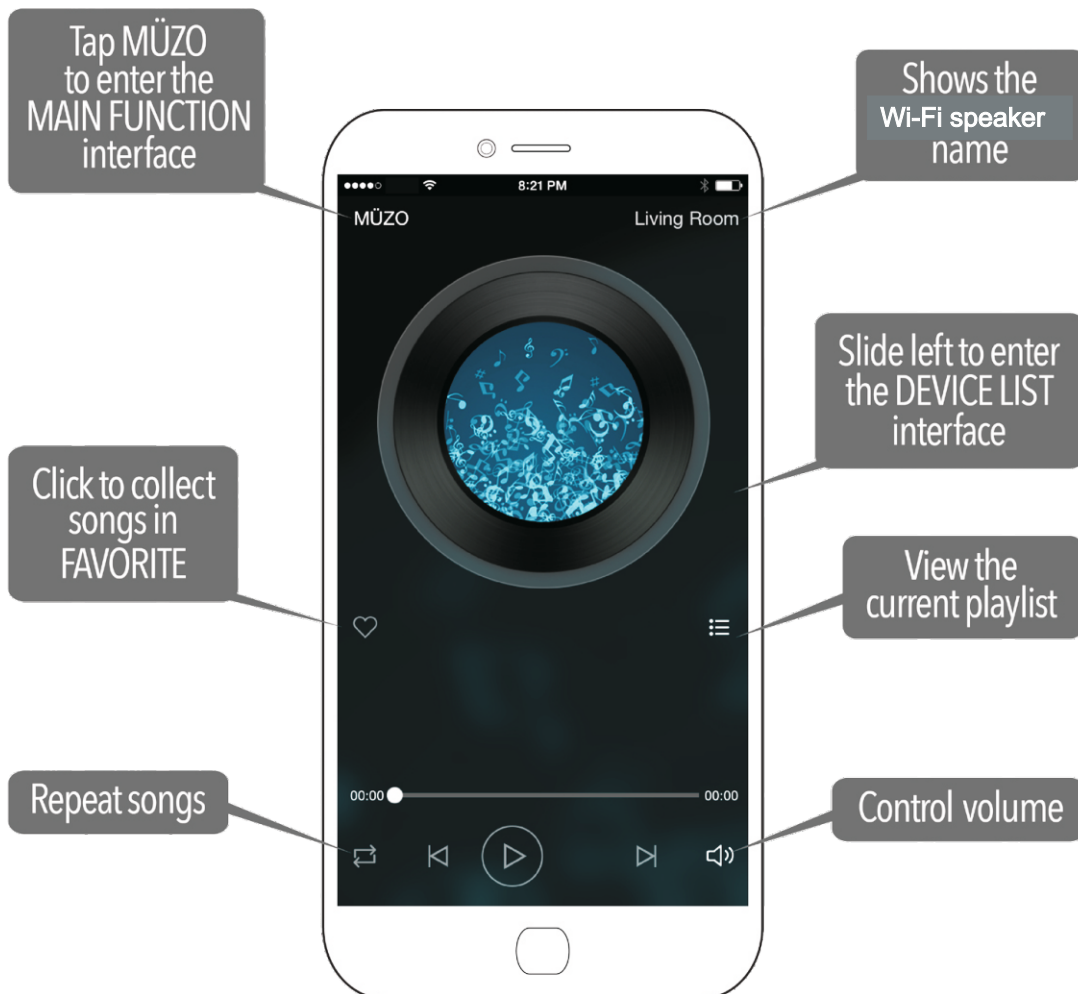

2.1 Chercher

Avec l'application MUZO, vous pouvez rechercher toutes vos chansons et artistes favoris. Par exemple: entrez Hello et toutes les chansons du même nom seront trouvées dans les services de musique tels que décrits ci-dessous:

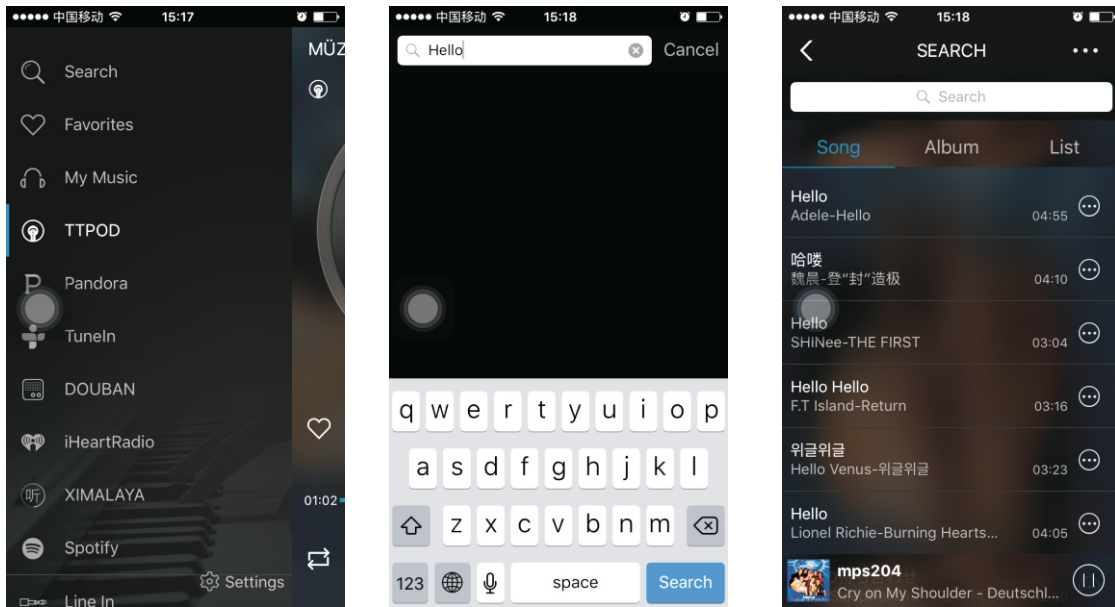

2.2 Favoris

La fonction Favoris vous permet de collecter librement vos chansons préférées, afin de ne pas avoir à chercher la chanson à nouveau. Cliquez simplement sur le coeur en bas à gauche de l'écran et la prochaine fois que vous voulez l'écouter, ouvrez simplement le Favoris dans le menu principal.

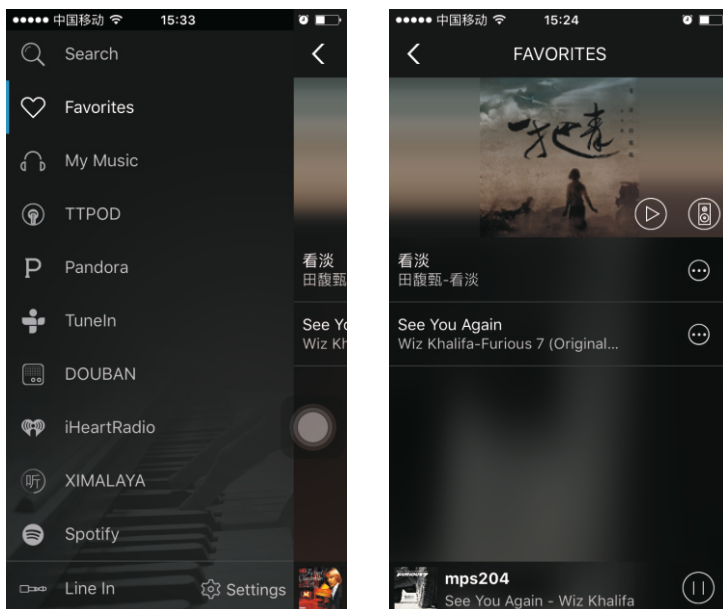

2.3 My Music

Grâce à la fonction My Musique, vous pouvez lire vos musiques disponibles sur votre appareil smartphone ou tablette.

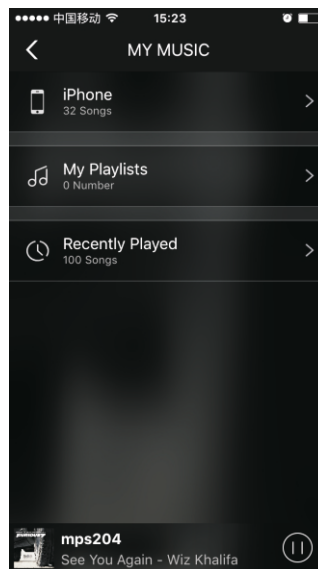
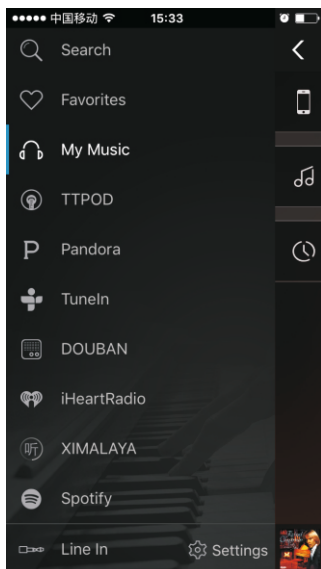

3. Services

3.1 Spotify

Spotify est un service de musique numérique qui donne, vous accédez à des millions de chansons, pour diffuser des vidéos. Pour utiliser Spotify avec le WEELINK-220A, vous devez avoir obligatoirement la version Spotify premium.

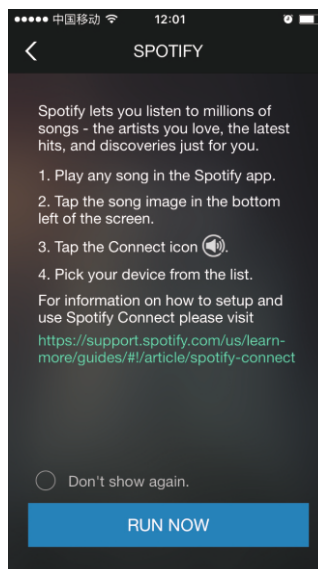
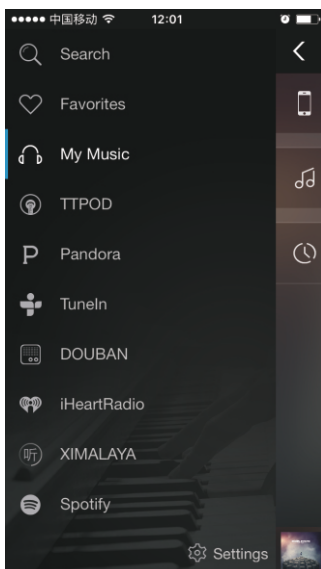

3.2 Pandora

Pour accéder à Pandora, appuyez sur pandora sur l'interface de contrôle principale, connectez-vous à votre compte existant. Lisez et contrôlez la lecture de musique à partir de votre téléphone. Si vous ne possédez pas de compte Pandora, visitez www.pandora.com pour vous inscrire gratuitement.

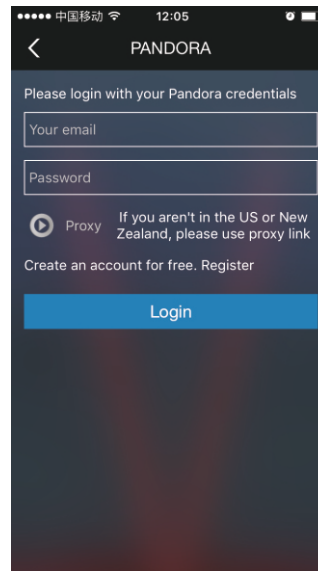
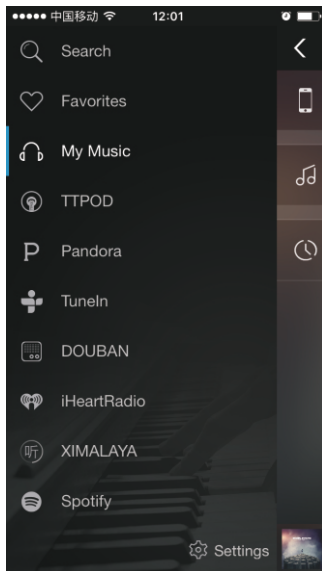

3.3 iHeartRadio

IHeartRadio est une plate-forme de radio internet appartenant à iHeartMedia, Inc. Fondée en avril 2008 comme site internet iHeartmusic.com.

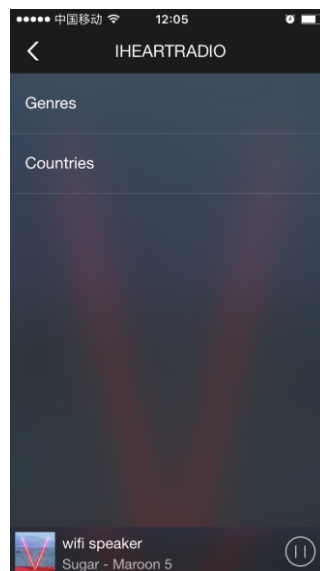
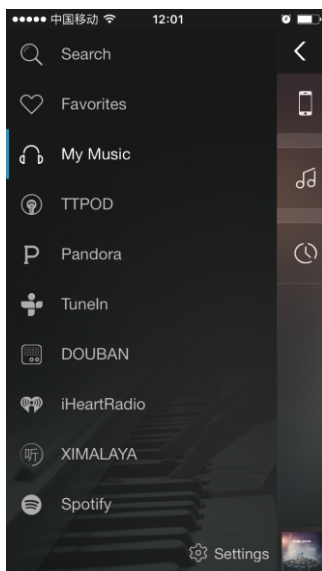

3.4 Tuneln

Elle peut fournir une collection de dizaines de millions de radio en ligne partout dans le monde, cliquez sur Tuneln sur l'interface principale de contrôle de la fonction: choisissez vos programmes favoris et commencez un merveilleux voyage radio.

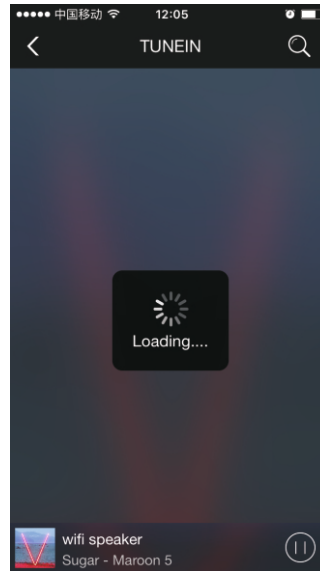
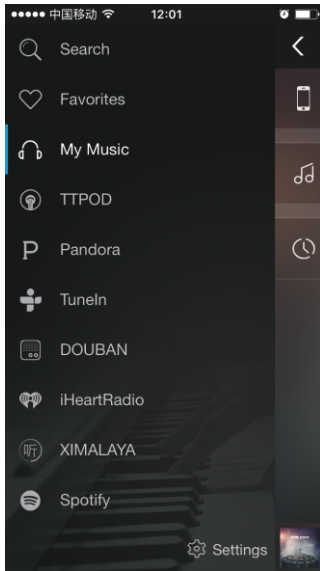

3.5 Ttpod

Ttpod est un service de musique gratuit avec des centaines de millions d'utilisateurs, recherche de n'importe quelle chanson en Chine grâce à ce service de musique.

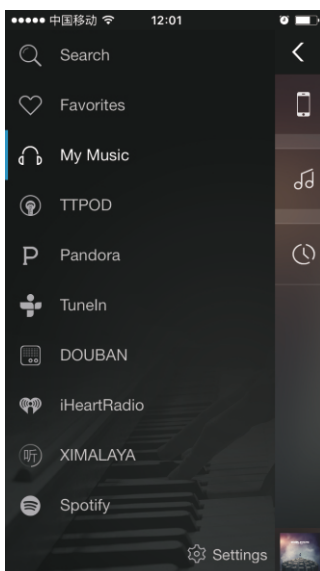

3.6 Douban

Douban propose une musique personnalisée.

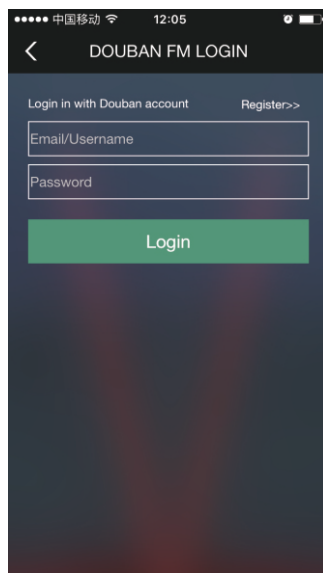
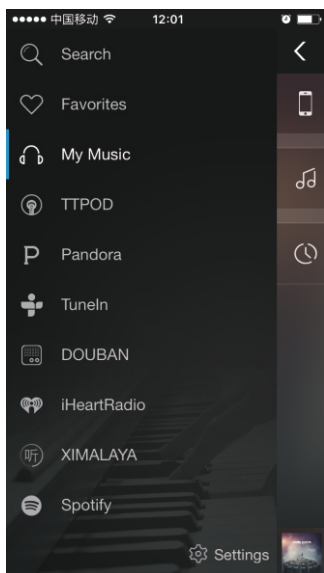

3.5 Ximalaya

Ximalaya est l'une des plus grandes et complètes plates-formes de ressources audio en Chine.

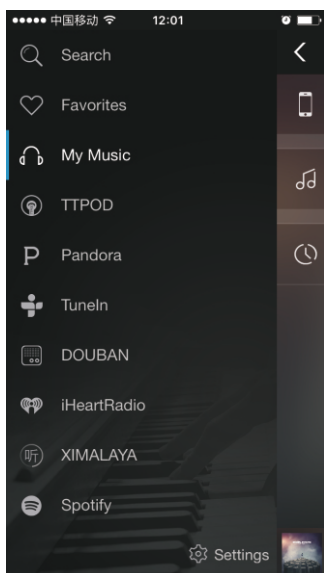

4. Multi-Room Function

Sur l'interface DEVICE LIST, vous pouvez regarder la situation de tous les appareils, comme la chanson, le volume, le canal...

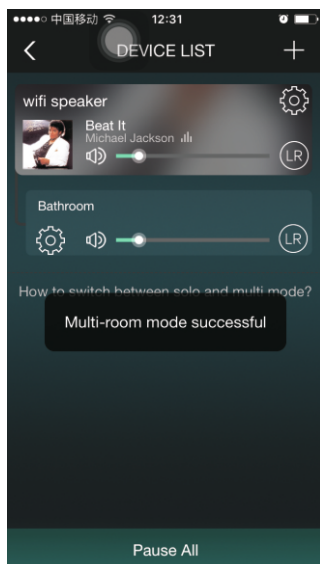

afin que vous puissiez lire de la musique sur un second haut-parleur, le délai est quasi instantané après avoir ajouté un haut-parleur esclave.

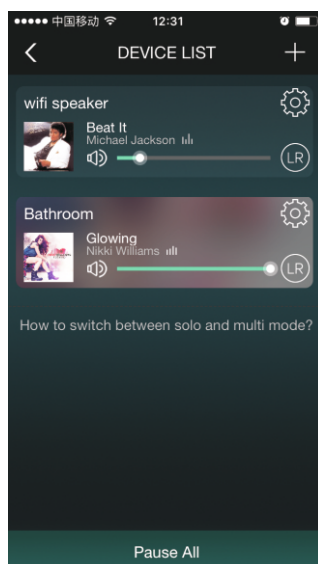
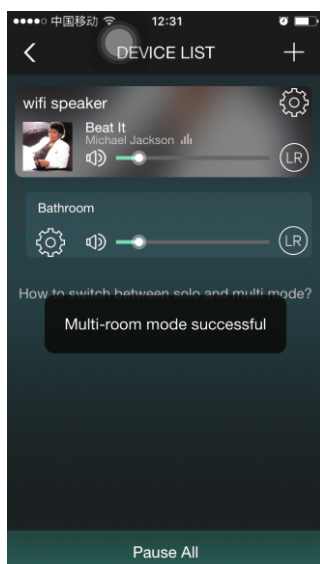

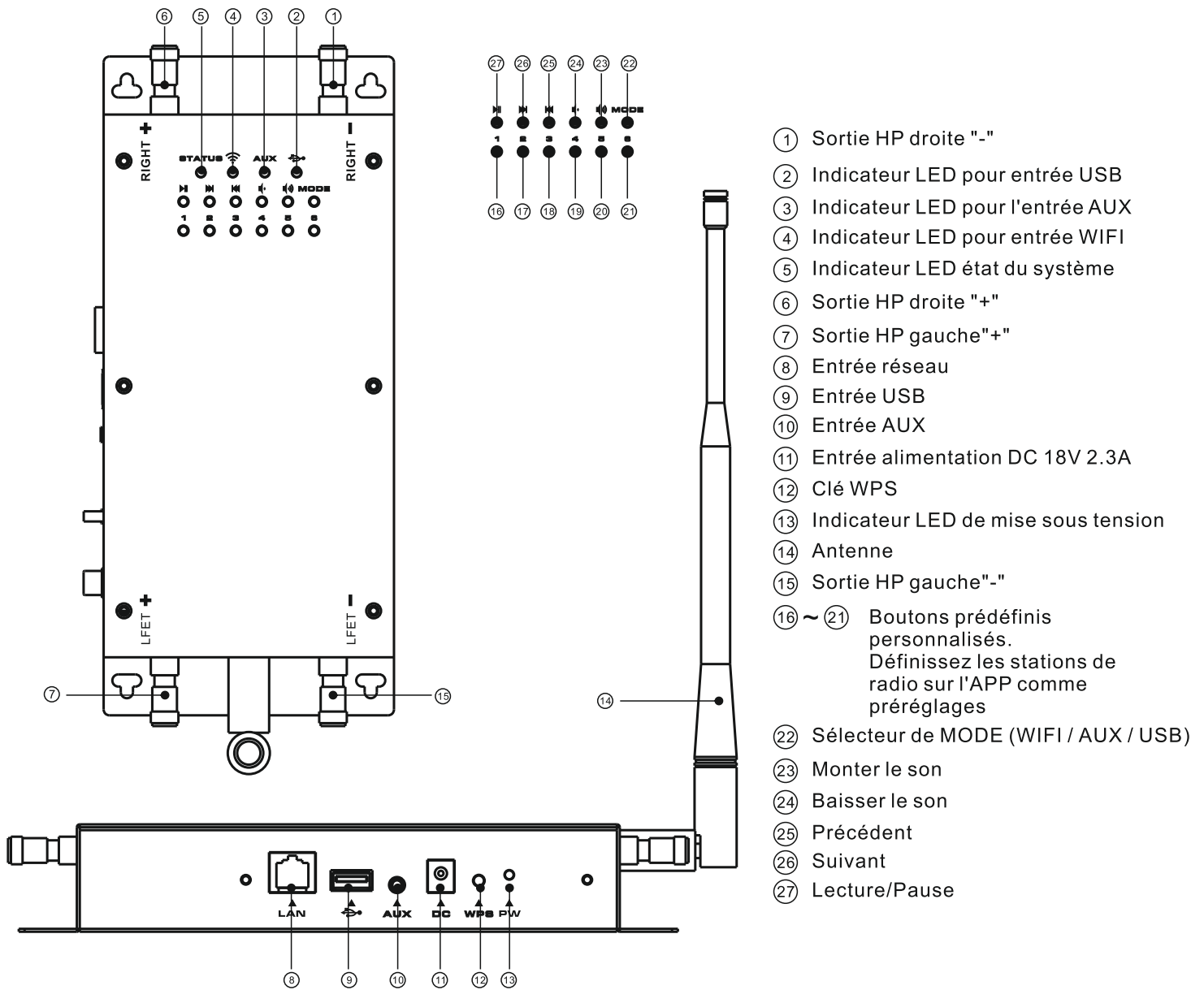

Comment configurer les six présélections

Pour utiliser cette fonction, vous devez utiliser les applications Tuneln ou Spotify (pour la France). Vous pouvez personnaliser six presets : musique en ligne, station de radio en ligne, playlist en ligne, albums en ligne. Vous pouvez accéder à votre musique avec un simple bouton sur le système de haut-parleurs à tout moment. Vous pouvez échanger ou supprimer les six boutons de présélections sur l'application.

Étapes :

1. Trouvez l'album, le chanteur, la playlist ou la station de radio que vous souhaitez et lancez la lecture.
2. Appuyez sur le bouton prédéfini sur l'APP. ⑯
3. Choisissez et cliquez sur le numéro de preset que vous souhaitez.
4. Confirmez le réglage en appuyant sur Confirm sur l'écran.
5. Appuyez simplement sur le bouton Numéro sur l'appareil pour accéder à votre sélection.



6. Pour lire la présélection, appuyez sur le bouton PLAY et pour arrêter la lecture, appuyez sur le bouton PAUSE.