

MODE D'EMPLOI

1. Introduction

Aux résidents de l'Union européenne

Informations environnementales importantes concernant ce produit

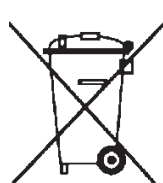

Cette icône sur l'appareil ou l'emballage indique que l'élimination d'un appareil en fin de vie peut polluer l'environnement. Ne pas jeter cet appareil (ni les piles) parmi les déchets municipaux non sujets au tri sélectif; une déchetterie traitera l'appareil en question. Renvoyer l'appareil à votre fournisseur ou à un service de recyclage local. Il convient de respecter la réglementation locale relative à la protection de l'environnement.

En cas de questions, contacter les autorités locales pour élimination.

Nous vous remercions de votre achat! Lire attentivement le présent mode d'emploi avant la mise en service de l'appareil. Si l'appareil a été endommagé pendant le transport, ne pas l'installer et consulter votre revendeur.

2. Consignes de sécurité

| | |
|--|--|
| | AVERTISSEMENT Ne jamais perforer les piles et ne pas les jeter au feu (danger d'explosion). Garder les piles hors de la portée des enfants. |
| | Cet appareil contient une pile rechargeable. À la fin de sa durée de vie, se débarrasser en respectant la législation d'élimination locale. |
| | Il n'y a aucune pièce réparable par l'utilisateur dans l'appareil. |

3. Directives générales

Se référer à la garantie de service et de qualité Velleman® en fin de ce mode d'emploi.

- Protéger contre la poussière et les températures extrêmes.
- Protéger cet appareil des chocs et de l'abus. Traiter l'appareil avec circonspection pendant l'opération.
- Ne pas orienter la caméra vers le soleil ou vers tout autre objet réfléchissant.
- Ne pas couvrir l'objectif.
- Se familiariser avec le fonctionnement de l'appareil avant de l'utiliser.
- Toute modification est interdite pour des raisons de sécurité. Les dommages occasionnés par des modifications par le client ne tombent pas sous la garantie.

- N'utiliser l'appareil qu'à sa fonction prévue. Un usage impropre annule d'office la garantie.
- La garantie ne s'applique pas aux dommages survenus en négligeant certaines directives de cette notice et votre revendeur déclinera toute responsabilité pour les problèmes et les défauts qui en résultent.
- Il n'y a aucune pièce réparable par l'utilisateur dans l'appareil. Commander des pièces de rechange éventuelles chez votre revendeur.
- Installer et utiliser l'appareil en respectant la législation et la vie privée des tiers.

4. Caractéristiques

- boîtier avec imprimé de camouflage
- enregistrement sur carte SD (non incl.)
- qualité d'enregistrement: 720p HD Video-30 fps
- configuration facile à utiliser
- écran TFT 2" intégré
- interface: sortie TV, USB, carte SD et port DC

5. Description

Se référer aux illustrations en pages 2, 3 et 4 de ce mode d'emploi.

| | |
|----------|------------------|
| 1 | LED IR |
| 2 | capteur lumineux |
| 3 | voyant lumineux |
| 4 | objectif |
| 5 | capteur PIR |
| 6 | entrée 12 Vcc |

| | |
|-----------|----------------------|
| 7 | fente pour carte SD |
| 8 | port USB |
| 9 | sortie TV |
| 10 | compartiment à piles |
| 11 | verrouillage |
| 12 | compartiment à piles |

Panneau de contrôle

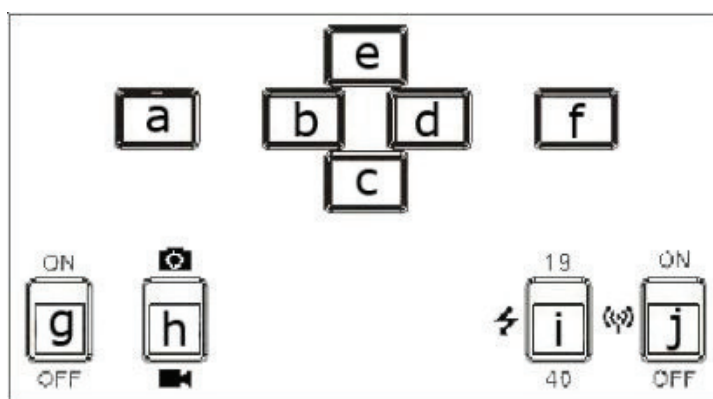

| | |
|----------|------------------------|
| a | MENU |
| b | ◀ bouton de navigation |
| c | ▼ bouton de navigation |
| d | ▶ bouton de navigation |
| e | ▲ bouton de navigation |

| | |
|----------|--------------------------|
| f | OK |
| g | interrupteur de caméra |
| h | sélecteur de photo/vidéo |
| i | Sélecteur de LED IR |
| j | interrupteur GPRS |

6. Emploi

6.1 Démarrage rapide

1. Desserrer la vis et ouvrir le couvercle à la base de la caméra. Insérer une carte SD (non incl.) dans la fente pour carte SD **[7]**.
2. Appuyer brièvement sur le deuxième couvercle pour ouvrir le compartiment à piles **[10]**. Insérer 4 piles AA de 1.5 V (non incl.) en respectant la polarité indiquée. Vous pouvez également alimenter la caméra via un port USB actif d'un ordinateur. Pour ce faire, insérer le câble USB dans le port USB **[8]** et le connecter à votre ordinateur.
3. Activer la caméra avec l'interrupteur **[g]**. Appuyer sur OK **[f]** pour ouvrir le mode de test.
4. Appuyer sur MENU **[a]** pour ouvrir le menu de réglage. Naviguer à travers le menu avec les boutons de navigation **[b, c, d, e]**, avec up ou down **[c, e]**, et appuyer sur OK **[f]** pour confirmer.
5. Maintenir le bouton **[f]** enfoncé pendant 5 secondes pour le fonctionnement automatique de la caméra.
6. Sélectionner l'enregistrement photo/vidéo avec le sélecteur photo/vidéo **[h]** et sélectionner vos LED IR avec le sélecteur à LED **[i]**. La fonction GPRS **[j]** n'est pas disponible dans ce modèle.
7. Une fois votre mode d'enregistrement photo/vidéo sélectionné, appuyer sur OK **[f]** pour prendre une photo ou pour démarrer/arrêter l'enregistrement vidéo.
8. Ouvrir le compartiment à piles **[12]** du support. Insérer 4 piles AA de 1.5 V (non incl.) en respectant la polarité indiquée. Fixer le support où vous le souhaitez en utilisant la sangle fournie. Fixer la caméra sur le support et la sécuriser avec le verrouillage **[11]**.

| | |
|------------------|---|
| Remarques | Nous recommandons de débrancher le câble USB de la caméra quand vous utilisez une alimentation batterie. Nous déconseillons l'utilisation de piles rechargeables. |
|------------------|---|

6.2 Autres fonctions

Lecture Vidéo/Photo

1. Allumer la caméra avec le bouton on-off **[g]** et appuyer sur OK **[f]**.
2. Appuyer sur ▲ **[e]** pour ouvrir le mode de lecture.
3. Appuyer sur ◀ ou ▶ **[b, d]** pour sélectionner photo/vidéo; appuyer sur OK **[f]** pour exécuter votre sélection.
4. Appuyer de nouveau sur ▲ **[e]** pour retourner.

Supprimer Vidéo/Photo

1. Appuyer sur ▲ **[e]** pour ouvrir le mode de lecture.
2. Appuyer sur ◀ ou ▶ **[b, d]** pour sélectionner votre photo/vidéo.

3. Appuyer sur MENU [a] pour ouvrir le menu.
4. Sélectionner l'option DELETE avec ▼ ou ▲ [c, e]. Appuyer sur OK [f] pour ouvrir le sous-menu.
5. Sélectionner YES ou NO avec ▼ ou ▲ [c, e]. Appuyer sur OK [f] pour confirmer.
6. Appuyer de nouveau sur ▲ [e] pour retourner.

Formater la carte SD

1. Appuyer sur ▲ [e] pour ouvrir le mode de lecture.
2. Appuyer sur ◀ ou ▶ [b, d] pour sélectionner votre photo/vidéo.
3. Appuyer sur MENU [a] pour ouvrir le menu.
4. Sélectionner l'option FORMAT avec ▼ ou ▲ [c, e]. Appuyer sur OK [f] pour ouvrir le sous-menu.
5. Sélectionner YES ou NO avec ▼ ou ▲ [c, e]. Appuyer sur OK [f] pour confirmer.
6. Appuyer de nouveau sur ▲ [e] pour retourner.

Arrêt automatique

La caméra passe automatiquement en mode veille si aucune touche n'est touchée pendant 60 secondes, sauf si le menu est activé.

6.3 Emploi du menu

Pour ouvrir le menu:

1. Allumer la caméra avec le bouton on-off [g] et appuyer sur OK [f].
2. Appuyer sur MENU [a] pour ouvrir le menu.
3. Naviguer à travers le menu ou sous-menu avec ▼ ou ▲ [c, e]. Appuyer sur OK [f] pour ouvrir le sous-menu ou pour confirmer.
4. Appuyer sur MENU [a] pour retourner un niveau.

Etiquette utilisateur

Assigner un nom à votre caméra. Cette fonction est utile pour combiner plusieurs caméras.

1. Entrer le sous-menu et sélectionner ON avec ▼ ou ▲ [c, e]. Appuyer sur OK [f] pour confirmer.
2. Appuyer sur ▼ ou ▲ [c, e] pour sélectionner votre chiffre ou caractère, appuyer sur ◀ ou ▶ [b, d] pour sélectionner le chiffre ou caractère suivant.
3. Appuyer sur OK [f] pour confirmer ou sur MENU [a] pour quitter.

Photo + Vidéo

En cas de détection, la caméra prendra d'abord une photo et commencera automatiquement l'enregistrement. Voir **Taille de la vidéo** et **Mode rafale** pour une configuration avancée.

1. Entrer le sous-menu et sélectionner ON avec ▼ ou ▲ [c, e].

2. Appuyer sur OK [**f**] pour confirmer ou sur MENU [**a**] pour quitter.

Mode rafale

Sélectionner le nombre de photos prises en cas de détection.

1. Entrer le sous-menu et sélectionner le nombre d'images avec ▼ ou ▲ [**c, e**].
2. Appuyer sur OK [**f**] pour confirmer ou sur MENU [**a**] pour quitter.

Taille de l'image

Sélectionner votre format d'image.

1. Entrer le sous-menu et sélectionner le nombre d'images avec ▼ ou ▲ [**c, e**].
2. Appuyer sur OK [**f**] pour confirmer ou sur MENU [**a**] pour quitter.

Taille de la vidéo

Sélectionner votre taille de la vidéo.

1. Entrer le sous-menu et sélectionner la taille de la vidéo avec ▼ ou ▲ [**c, e**].
2. Appuyer sur OK [**f**] pour confirmer ou sur MENU [**a**] pour quitter.

Image vidéo

Sélectionner le nombre d'images par seconde lors de l'enregistrement.

1. Entrer le sous-menu et sélectionner le nombre d'images par seconde avec ▼ ou ▲ [**c, e**].
2. Appuyer sur OK [**f**] pour confirmer ou sur MENU [**a**] pour quitter.

Zoom numérique

Ajuster la distance focale de la caméra.

1. Entrer le sous-menu et sélectionner l'échelle de zoom avec ▼ ou ▲ [**c, e**].
2. Appuyer sur OK [**f**] pour confirmer ou sur MENU [**a**] pour quitter.

Temps vidéo

Sélectionner la durée de l'enregistrement de vidéo du mode combiné photo/vidéo.

1. Entrer le sous-menu et sélectionner votre temps d'enregistrement avec ▼ ou ▲ [**c, e**].
2. Appuyer sur OK [**f**] pour confirmer ou sur MENU [**a**] pour quitter.

Sensibilité PIR

Régler la sensibilité PIR. Régler une sensibilité plus élevée lors de l'utilisation de la caméra à des températures ambiantes élevées, pour détecter des objets plus petits ou pour augmenter la distance de détection.

1. Entrer le sous-menu et sélectionner la sensibilité avec ▼ ou ▲ [c, e].
2. Appuyer sur OK [f] pour confirmer ou sur MENU [a] pour quitter.

Minuteur

Régler un enregistrement programmé. L'enregistrement démarrera et s'arrêtera au temps réglé. Il est à noter qu'uniquement l'heure de l'enregistrement peut être réglée et pas la date.

1. Entrer le sous-menu et sélectionner ON avec ▼ ou ▲ [c, e]. Appuyer sur OK [f] pour confirmer.
2. Appuyer sur ▼ ou ▲ [c, e] pour régler votre chiffre, appuyer sur ◀ ou ▶ [b, d] pour sélectionner le chiffre ou caractère suivant.
3. Appuyer sur OK [f] pour confirmer ou sur MENU [a] pour quitter.

Intervalle photos

Enregistrement photo/vidéo par intervalles. Le capteur PIR s'éteindra et la caméra prendra automatiquement une photo ou enregistrera une vidéo dans un intervalle préétabli.

1. Entrer le sous-menu et sélectionner ON avec ▼ ou ▲ [c, e]. Appuyer sur OK [f] pour confirmer.
2. Appuyer sur ▼ ou ▲ [c, e] pour régler votre chiffre, appuyer sur ◀ ou ▶ [b, d] pour sélectionner le chiffre ou caractère suivant.
3. Appuyer sur OK [f] pour confirmer ou sur MENU [a] pour quitter.

Retardateur

Configurer l'intervalle entre deux enregistrements de photo/vidéo déclenchés par le mouvement. Cette fonction évite l'enregistrement des photos/vidéos trop nombreuses et ainsi une carte SD remplie trop rapidement.

1. Entrer le sous-menu et sélectionner ON avec ▼ ou ▲ [c, e]. Appuyer sur OK [f] pour confirmer.
2. Appuyer sur ▼ ou ▲ [c, e] pour régler votre chiffre, appuyer sur ◀ ou ▶ [b, d] pour sélectionner le chiffre ou caractère suivant.
3. Appuyer sur OK [f] pour confirmer ou sur MENU [a] pour quitter.

Enregistrement audio

Activer ou désactiver l'option de son.

1. Entrer le sous-menu et sélectionner ON avec ▼ ou ▲ [c, e].
2. Appuyer sur OK [f] pour confirmer ou sur MENU [a] pour quitter.

Sortie TV

Sélectionner le système de codage de TV.

1. Entrer le sous-menu et sélectionner le système avec ▼ ou ▲ [c, e].
2. Appuyer sur OK [f] pour confirmer ou sur MENU [a] pour quitter.

Marque

Activer ou désactiver l'affichage à l'écran de la date et de l'heure.

1. Entrer le sous-menu et sélectionner le système avec ▼ ou ▲ [c, e].
2. Appuyer sur OK [f] pour confirmer ou sur MENU [a] pour quitter.

Fréquence

Sélectionner la fréquence de scintillement.

1. Entrer le sous-menu et sélectionner la fréquence avec ▼ ou ▲ [c, e].
2. Appuyer sur OK [f] pour confirmer ou sur MENU [a] pour quitter.

Langue

Sélectionner la langue de menu.

1. Entrer le sous-menu et sélectionner la langue avec ▼ ou ▲ [c, e].
2. Appuyer sur OK [f] pour confirmer ou sur MENU [a] pour quitter.

Heure/ date

Configurer la date et l'heure de la caméra.

1. Entrer le sous-menu.
2. Appuyer sur ▼ ou ▲ [c, e] pour régler votre chiffre, appuyer sur ◀ ou ▶ [b, d] pour sélectionner le chiffre ou caractère suivant.
3. Appuyer sur OK [f] pour confirmer ou sur MENU [a] pour quitter.

Son

Activer ou désactiver la touche son.

1. Entrer le sous-menu et sélectionner ON avec ▼ ou ▲ [c, e].
2. Appuyer sur OK [f] pour confirmer ou sur MENU [a] pour quitter.

Enregistrement en boucle

Activer ou désactiver la fonction d'écrasement. Lorsque la carte SD est pleine, l'enregistrement photo/vidéo se poursuivra, mais le plus ancien fichier photo/vidéo sera automatiquement supprimé.

1. Entrer le sous-menu et sélectionner ON avec ▼ ou ▲ [c, e].
2. Appuyer sur OK [f] pour confirmer ou sur MENU [a] pour quitter.

Mot de passe

Configurer un mot de passe.

1. Entrer le sous-menu et sélectionner ON avec ▼ ou ▲ [c, e].
2. Entrer votre mot de passe. Appuyer sur ▼ ou ▲ [c, e] pour régler votre chiffre, appuyer sur ◀ ou ▶ [b, d] pour sélectionner le chiffre ou caractère suivant.
3. Appuyer sur OK [f] pour confirmer ou sur MENU [a] pour quitter.

Trigger logs

Activer ou désactiver uniquement l'enregistrement du temps du déclenchement. La caméra ne démarrera pas l'enregistrement photo/vidéo, mais enregistrera uniquement le temps du déclenchement. Cette fonction est particulièrement utile comme moyen de prospection pour découvrir les moments les plus fréquents des déclenchements. Les déclenchements sont enregistrés dans un fichier de texte.

1. Entrer le sous-menu et sélectionner ON avec ▼ ou ▲ [c, e].
2. Appuyer sur OK [f] pour confirmer ou sur MENU [a] pour quitter.

Réinitialiser

Rétablir les réglages par défaut de la caméra.

1. Entrer le sous-menu et sélectionner ON avec ▼ ou ▲ [c, e].
2. Appuyer sur OK [f] pour confirmer ou sur MENU [a] pour quitter.

About

Informations sur la version logicielle.

1. Entrer le sous-menu.
2. Appuyer sur MENU [a] pour quitter.

7. Cartes SD et durée de vie des piles

La caméra ne fonctionne pas sans carte SD. Utilisation max. 32 GB. Le tableau ci-dessous indique la capacité approximative de différentes cartes SD.

Cartes SD

| carte SD \ Capacité | 1 Go | 2 Go | 4 Go | 8 GB | 16 Go | 32 Go |
|---------------------|----------|----------|----------|----------|----------|----------|
| Photo (images) | | | | | | |
| 5 Mpx | 705 | 1373 | 2823 | 5517 | 11141 | 244962 |
| 8 Mpx | 452 | 882 | 1813 | 3544 | 7157 | 14241 |
| 12 Mpx | 201 | 392 | 806 | 1575 | 3181 | 6326 |
| Vidéo (heures) | | | | | | |
| 720p HD | 00:09:27 | 00:18:32 | 00:38:15 | 01:14:53 | 02:31:20 | 04:53:40 |
| 640x480 | 00:26:01 | 00:50:48 | 01:44:33 | 03:24:27 | 06:52:58 | 13:09:27 |
| 320x160 | 01:14:07 | 02:24:28 | 04:57:04 | 09:40:39 | 19:32:30 | 39:15:10 |

Durée de vie des piles

Conditions de test: afficheur LCD éteint, PIR allumé.

| 8 x pile LR6 (AA) alcaline de 1.5 V | | | | | | |
|-------------------------------------|-----|------------------|-------------------|--------|----------|------------------|
| Photos/jour | | Temps de service | Vidéos clips/jour | | | Temps de service |
| LED IR allumées | | | LED IR allumées | | | |
| 5 Mpx | 100 | 51 jours | 320x240 | 10 sec | 10 clips | 43 jours |
| 8 Mpx | 100 | 49 jours | 640x480 | 10 sec | 10 clips | 42 jours |
| 12 Mpx | 100 | 45 jours | 1280x720 | 10 sec | 10 clips | 40 jours |
| LED IR éteintes | | | LED IR éteintes | | | |
| 5 Mpx | 100 | 59 jours | 320x240 | 10 sec | 10 clips | 119 jours |
| 8 Mpx | 100 | 55 jours | 640x480 | 10 sec | 10 clips | 113 jours |
| 12 Mpx | 100 | 51 jours | 1280x720 | 10 sec | 10 clips | 101 jours |

8. Problèmes et solutions

- **La caméra n'est pas déclenchée.**
 - Contrôler la sensibilité PIR. Ne pas oublier qu'un environnement avec des températures plus élevées a besoin d'un niveau de sensibilité plus élevé. Le détecteur PIR est plus sensible pendant la nuit. Réduire la sensibilité.
 - Installer la caméra dans un environnement plus froid et sur un objet stable.
 - Ne pas orienter la caméra vers des surfaces ou objets foncés ou brillante.
 - La caméra n'enregistre pas d'objets en mouvement rapide. Rediriger la caméra de sorte que l'objet reste dans le champ de la caméra après le déclenchement.
- **La caméra n'enregistre pas.**
 - S'assurer que la carte SD est formatée correctement et pas pleine, sauf si le mode d'enregistrement en boucle SD est activé.
 - Utiliser de nouvelles piles AA alcalines. Éviter d'utiliser des piles rechargeables.

9. Nettoyage et entretien

- Il n'y a aucune pièce réparable par l'utilisateur.
- Essuyer régulièrement l'appareil avec un chiffon sec non pelucheux. Éviter l'usage d'alcool et de solvants.

10. Spécifications techniques

| | |
|---------------------------|---|
| capacité de stockage | max. 32 Go sur carte SD (non incl.) |
| | min. minimum classe 10, 8 Go pour l'enregistrement des vidéos 720p |
| élément d'enregistrement | 5 Mpx CMOS |
| angle de vue | 52° |
| microphone incorporé | oui |
| chipset | |
| capteur d'image | Micron® MT9P001 |
| DSP | SP1628 |
| capteur PIR | |
| sensibilité PIR | 3 niveaux (haut, moyen, bas) |
| distance PIR | 12-15 m |
| angle PIR | 60° |
| LED IR | |
| portée IR | 20-15 m |
| LED IR | en haut: 19 pcs, en bas: 21 pcs |
| ouverture | F3.0 |
| balance des blancs | auto |
| Port AV | oui |
| fonction de caméra PC | non |
| vidéo | |
| résolution de vidéo | 720p @ 30 fps |
| Format de vidéo | MJPEG (AVI) |
| capacité d'enregistrement | ± 125 Mo/min. |
| Durée de vidéo | 1-60 sec, réglable |
| image | 1-7 photos par synchronisation |
| résolution d'image | 5 Mpx ou 12 Mpx interpolé |
| alimentation | |
| caméra | 4 x pile LR6 (AA) de 1.5 V 4 x pile LR6 (AA) de 1.5 V (code de commande HR6C/27B , non incl.) |
| support | 4 x pile LR6 (AA) de 1.5 V (code de commande HR6C/27B , non incl.) |
| autonomie en veille | 4-6 mois |

CAMCOLVC26

| | |
|-------------------------|--------------------|
| température de service | -25° C à 60° C |
| température de stockage | -30° C à 70° C |
| dimensions | 132 x 99 x 77.5 mm |
| poids | 300 g |

N'employer cet appareil qu'avec des accessoires d'origine. La SA Velleman ne peut, dans la mesure conforme au droit applicable être tenue responsable des dommages ou lésions (directs ou indirects) pouvant résulter de l'utilisation de cet appareil. Pour plus d'informations concernant cet article et la dernière version de ce mode d'emploi, consulter notre site www.velleman.eu. Toutes les informations présentées dans ce mode d'emploi peuvent être modifiées sans notification préalable.

© DROITS D'AUTEUR

SA Velleman est l'ayant droit des droits d'auteur de ce mode d'emploi. Tous droits mondiaux réservés. Toute reproduction, traduction, copie ou diffusion, intégrale ou partielle, du contenu de ce mode d'emploi par quelque procédé ou sur tout support électronique que ce soit est interdite sans l'accord préalable écrit de l'ayant droit.