

Connecteurs industriels cylindriques

Serre-câbles des séries Standard - Rapide - Etanche

JAEGER
Connecteurs



Afin d'assurer l'étanchéité et le maintien du câble, les **fiches** et **prolongateurs** doivent être munis d'un accessoire de raccordement, en fonction du diamètre du câble.

Les serre-câbles assurent le maintien du câble et par conséquent évite une traction inutile et risquée aux niveaux des connexions fils/contacts. Ceux-ci se composent d'un canon en laiton ou alliage léger et de deux brides, ces éléments sont protégés par un revêtement nickel, CVD ou anodisation noire. Les serre-câbles sont maintenus serrés entre les deux coquilles du boîtier de la fiche, du prolongateur ou de l'embase pour les connecteurs parallélépipédiques, ou sont vissés en arrière du corps de la fiche ou du prolongateur pour les connecteurs cylindriques.

Séries Standard et Rapide

Serre-câbles

N° boîtier	Référence	Type 1 - cotes mm			Référence	Type 2 - cotes mm				Référence	Type 3 - cotes mm		
		∅ A maxi	∅ B mini	C		∅ A maxi	∅ B maxi	∅ C mini	D		∅ A maxi	∅ B mini	C
1	532 900 006	9	5,5	11	532 328 006	9	13	8	20	630 135 006	9	5,5	5
2	532 960 006	13	8	13	532 329 006	13	18	12	23	630 138 006	13	8	6
3 - 4	532 940 006	18	11,5	16	532 350 006	18	23	14,5	28	630 155 006	18	12	7
5	630 171 006	23	15	20	-	-	-	-	-	630 175 006	23	12	10

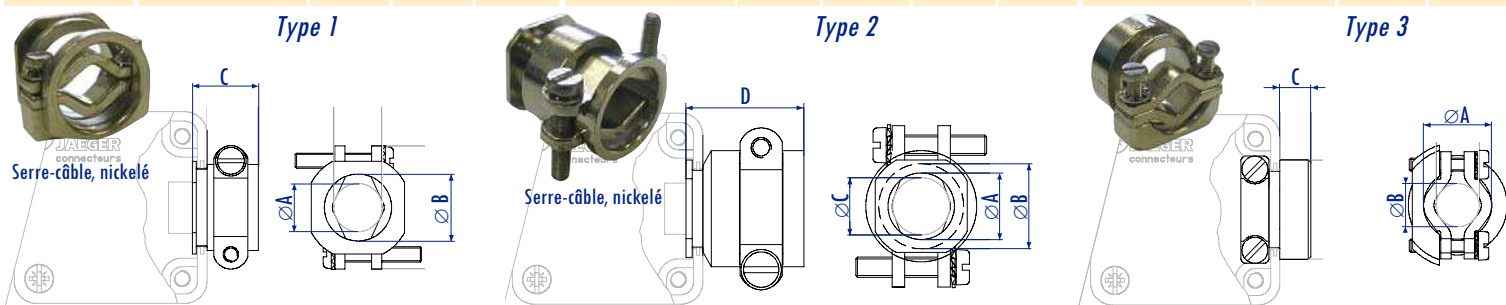

Embout Pg avec Serre-câbles

N° boîtier	Référence	cotes mm				
		∅ A maxi	∅ B	C	D	E (Pg)
1	536 821 006	9	18	17,2	12,5	Pg 9
2	536 822 006	12,5	22	18,1	13	Pg 11
3 - 4	536 823 006	18	26	20,8	16,5	Pg 16

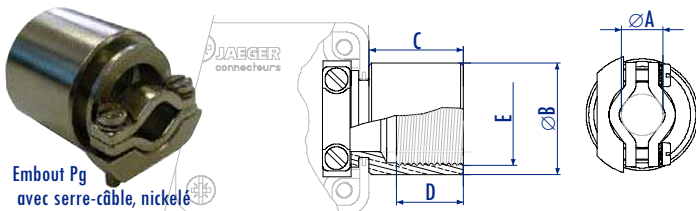

Séries Etanche PE (Performances Elevées)

Serre-câbles

N° boîtier	Référence	Capacité du serre-câble		Cotes mm	
		∅ C mini	∅ C maxi	A	∅ B
1	633 421 256	7	12	16	23
2	633 422 256	9	17	19	30
3	633 423 256	12,5	23	28	39
4	633 424 256	12,5	24	28	48
5	633 425 256	16	32	34	56

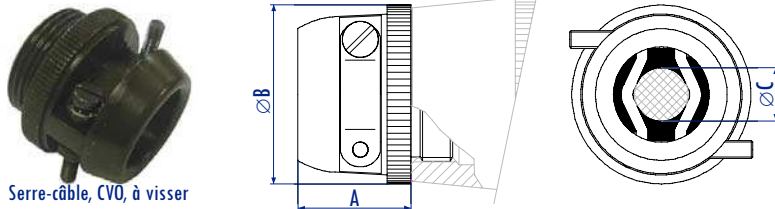

Exemple de Montage

Montage : Connecteurs parallélépipédiques (exemple)

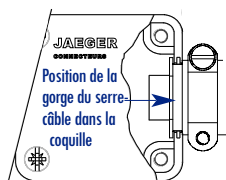

- 1/Ouvrir les deux demi-coquilles en dévissant les vis. Puis séparer chaque partie les unes des autres. (2 demi-coquilles et un canon de fiche).
- 2/Glisser le câble dans le serre-câble.
- 3/Prendre l'arrière du canon de la fiche, puis souder les fils aux contacts correspondants, suivant votre plan de câblage. (Pour plus d'informations se référer au document Câblage).

4/Prendre une demi-coquille positionner la gorge du canon de fiche et la gorge du serre-câble dans celle-ci, dans leurs emplacements respectifs voir schéma ci-dessus. Serrer les vis du serre-câble.

5/Puis refermer le tout avec l'autre demi-coquille, à l'aide des vis.

Montage : Connecteurs cylindriques (exemple)

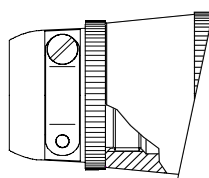

- 1/Séparer en dévissant le canon de la fiche de son corps.
- 2/Glisser le câble dans le serre-câble, puis dans le corps de la fiche.
- 3/Prendre l'arrière du canon de la fiche, puis souder les fils aux contacts correspondants, suivant votre plan de câblage. (Pour plus d'informations se référer au document Câblage).

4/Assembler le canon de la fiche à son corps, puis assembler le serre-câble. Serrer les vis du serre-câble.