

Dieses Zink Druckguß Gehäuse bietet einen Dämpfungsfaktor von >40 dB zwischen 30MHz und 1GHz. Es hat einen geraden Kabelaustritt und ist mit selbstschneidenden Schrauben ausgestattet.

These die cast cover provides an attenuation factor of >40 dB between 30MHz and 1GHz. It has a straight cable exit and is equipped with self-tapping screws.

**Material**  
Zink Druckguß

**Material**  
Zinc die-cast

**Lieferumfang**  
 2 Halbschalen  
 2 Rändelschrauben  
 2 Schrauben  
 8 Zugentlastungshalbschalen

**Delivery includes**  
 2 half-shells  
 2 knurled screws  
 2 screws  
 8 half shells of strain relief

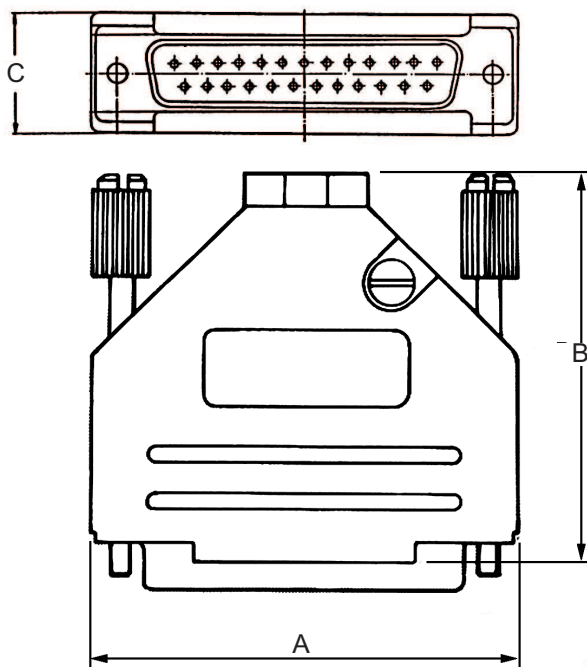
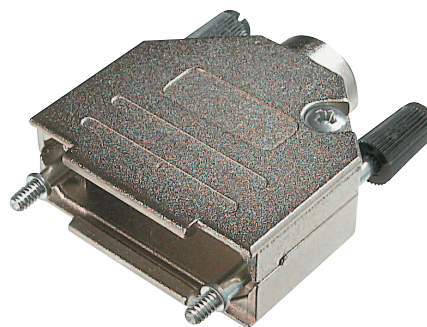

Dimensions			
No. of contacts	A	B	C
09	32.4	49.8	15.0
15	39.5	49.8	15.0
25	54.8	49.8	15.0
37	70.9	49.8	15.0

Bestellcode / Ordercode

**Polzahl**  
09 / 15 / 25 / 37

**No. of contacts**  
09 / 15 / 25 / 37

RS - Rändelschraube

RS - Knurled screw

**AMET - xx RS**

Bitte „x“ durch die geeignete Option ersetzen  
 Please replace „x“ with appropriate option

D-Sub /  
D-Sub Hauben /  
Centronics

Multiflex -  
DIN 41651

Modular

USB  
IEEE 1394

Schalter

Einbaustecker  
Einbaubuchsen

DIN 41612  
DIN 41617  
Hard Metric

MiniDIN

Stiftleisten  
Buchsenleisten  
Socket / Jumper

Klemmleisten

Speicherkarten  
Steckverbinder

FPC / FPC

Micro-  
Miniature