

SACC-M 8MR-4CON-M

Référence: 1554209

<http://eshop.phoenixcontact.de/phoenix/treeViewClick.do?UID=1554209>

Connecteur pour capteurs/actionneurs, coudé, 4 pôles, M8, raccordement soudé, diamètre de câble 5 mm max.

Caractéristiques commerciales

EAN	4046356161756
Unité d'emballage	1 pcs.
Tarif douanier	85444290
Poids/Unité	0,01028 KG
Donnée de page de catalogue	Page 40 (PC-2009)

Informations sur le produit

Conforme à WEEE/RoHS depuis:
05.10.2006



Notez que les données indiquées ici sont issues du catalogue en ligne. Vous trouverez l'intégralité des informations et des données dans la documentation pour l'utilisateur sous <http://www.download.phoenixcontact.fr> Les conditions générales d'utilisation pour les téléchargements sur Internet sont applicables.

Données techniques

Autres caractéristiques

Intensité nominale I_N	4 A
Tension nominale U_N	30 V
Nombre de pôles	4
Résistance de contact	$\leq 3 \text{ m}\Omega$
Résistance d'isolement	$\geq 100 \text{ M}\Omega$

Caractéristiques générales

Détrompage	A - standard
Catégorie de surtension	II
Degré de pollution	3
Indice de protection	IP67
Matériau de contact	CuZn
Matériau de surface du contact	Au
Matériau de porte-contacts	PUR / PA66
Matériau de surface de prise	PBT
Matériau de la molette	laiton, nickelé
Matériau du joint	NBR
Mode de raccordement	Cône de soudage
Section de conducteur souple min.	0,08 mm ²
Section de conducteur souple max.	0,34 mm ²
Section du conducteur AWG/kcmil min.	28
Section du conducteur AWG/kcmil max.	22
Diamètre min.	3,5 mm
Diamètre max.	5 mm
Affichage d'état	Non

Accessoires

Article	Désignation	Description
1436945	SACC-M 8-SET/2,2-3,5	Connecteur capteur/actionneur, accessoires, vis de pression et bague d'étanchéité, pour connecteur mâle M8 non blindé, diamètre de câble 2,2 mm à 3,5 mm

Généralités

Schémas

Dessin coté

Connecteur mâle M8 x 1, version coudée

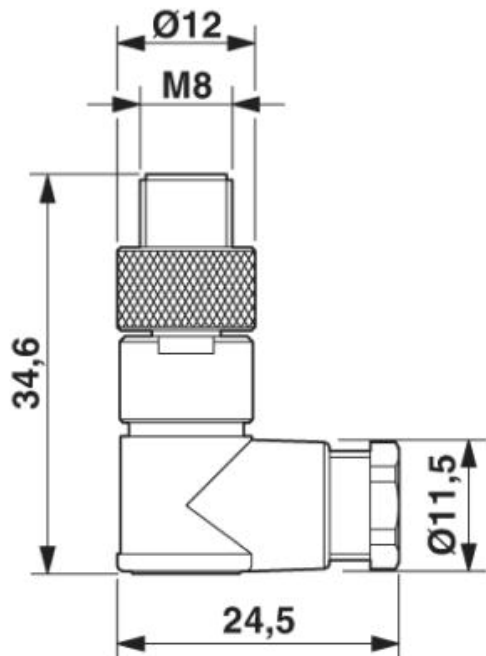

Dessin schématique

Schéma des pôles, connecteur mâle M8, 4 pôles, vue côté mâle

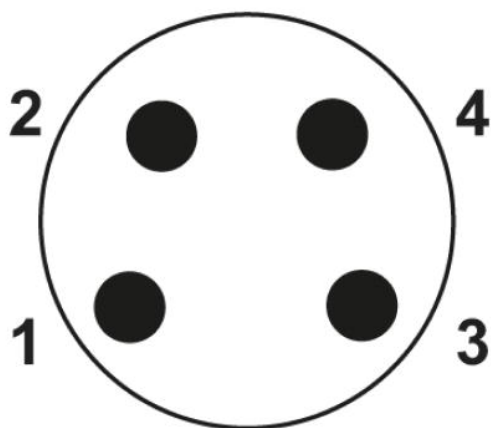

Adresse

PHOENIX CONTACT GmbH & Co. KG
Flachsmarktstr. 8
32825 Blomberg, Germany
Tél : +49 5235 3 00
Télécopie : +49 5235 3 41200
<http://www.phoenixcontact.com>



© 2010 Phoenix Contact
Sous réserve de modifications techniques